



## Ausschreibung Salzmann Cup 2023 Vereinsmeisterschaften im Segelkunstflug

Sinn: Förderung des Segelkunstflugs in den Luftsportvereinen  
Heranführung an den Wettbewerbs - Segelkunstflug

Zweck: Ermittlung der jeweiligen „Vereinsmeister im Segelkunstflug 2023“  
auf bundesweiter Ebene.

Ermittlung des „Sieger Salzmann Cup 2023“ aus den Einzelwertungen in den Klassen Sportsman; Advanced; Unlimited  
Ermittlung des „Salzmann des Jahres“

Termin: Wettbewerb 07. Juni bis 11. Juni 2023, (Sonntag 11. Juni, Reservetag)  
Trainingsflüge sind nach Absprache ab Montag, 05.06.2023, möglich.  
Anmeldung bitte frühzeitig per Telefon an  
Mathias Lenz 0160 2611420                      mathias.lenz@mail.de  
Klaus Reitmaier 01517 2400407              k\_reitmaier@t-online.de

Anreise und Training:                      bis Mittwoch, 07.06.2023  
Offizieller Trainingstag:                    Mittwoch, 07.06.2023  
Eröffnungsbriefing:                        Mittwoch, 07.06.2023 um 21:00 Uhr  
Wettbewerbsbeginn:                        Donnerstag, 08.06.2023  
Siegerehrung:                                Sonntag, 11.06.2023 um 10:00 Uhr  
Sonntag ist Reservetag!

Zum Eröffnungsbriefing und zur Siegerehrung gilt Anwesenheitspflicht für alle Teilnehmer.

Veranstalter: Flugsportverein Cumulus Uelzen e.V., Stadtweg 5, 29581 Gerdau/Barnsen

Ausrichter: Flugsportverein Cumulus Uelzen e.V. in Zusammenarbeit  
mit dem Förderverein Segelkunstflug im BWLV e.V.

Teilnehmer: Alle Kunstflugpiloten mit einer in Deutschland anerkannten gültigen Lizenz mit Kunstflugberechtigung.  
Bei Flügen auf doppelsitzigen Segelkunstflugzeugen steht dem Teilnehmer die Mitnahme eines Sicherheitspiloten auf dem hinteren Sitz als Option zur Verfügung.  
Ausländische Gäste mit den entsprechenden fliegerischen Lizenzen / Berechtigungen sind zur Teilnahme ausdrücklich willkommen. Sie müssen eine in Deutschland zum Zeitpunkt des Wettbewerbs gültige Krankenversicherung, sowie eine Luftfahrzeughaftpflichtversicherung nachweisen.  
Bei Teilnehmern, die das 18. Lebensjahr noch nicht vollendet haben, muss das Meldeformular auch vom gesetzlichen Vertreter unterzeichnet sein.  
Bei groben Verstößen gegen die Flugsicherheit ist die Wettbewerbsleitung befugt, den betreffenden Wettbewerber von der weiteren Teilnahme auszuschließen.  
Vereinswertung ab drei Piloten eines Vereines.

Eine Veranstaltung des  
Flugsportverein Cumulus Uelzen e.V. ([www.flugplatz-uelzen.de](http://www.flugplatz-uelzen.de)) und des  
Förderverein für Segelkunstflug im BWLV e.V. ([www.segelkunstflug.com](http://www.segelkunstflug.com)).





Flugzeuge: Einsitzer und Doppelsitzer, die für die zu fliegenden Figuren zugelassen sind.

Ort: Flugplatz Uelzen (EDVU)

Organisation:

Klaus Reitmaier	01517 2400407 (Flugsportverein Uelzen e.V.)
Mathias Lenz	0160 – 2611420 (Flugsportverein Uelzen e.V.)
Uwe Resas 2.Vors.	0176-45701885 (Flugsportverein Uelzen e.V.)
Thomas v. Larcher	0152 - 2334 4113 (Wettbewerbsleiter)
Ralph Rainer	0172 - 2580 402 (Förderverein Segelkunstflug im BWLV e.V.)

Anfragen zum Camping und Trainingsstarts auch über [mathias.lenz@mail.de](mailto:mathias.lenz@mail.de)

Regeln: Es gelten die CIVA- Regeln in der 2023 aktuellen Fassung zur Bewertung der Flüge. Regeln zur Durchführung des Wettbewerbs greifen soweit von der Wettbewerbsleitung als sinnvoll erachtet.

#### **Einreichung der Free Known**

**WIRD MIT GESONDERTEM BULLETIN BEKANNTGEGEBEN.**

#### **Sportsman Piloten müssen keine Küren einreichen!**

Ausschließlich über:

Anmeldung:

<https://kunstflug.agathazell.info/events/sc-uelzen-2023/>

Anderweitig eingehende oder unvollständige Meldungen werden nicht berücksichtigt!

Die Anmeldung ist ab dem 29. März 2023 möglich.

Unvollständige Meldungen und Meldungen unter Vorbehalt sind gegenstandslos.

Nenngebühren:

Für alle Piloten 55,- Euro.

Überweisung der Nenngebühr auf folgendes Konto der VR-Bank Ostalb eG

IBAN: DE35614901501106303008

BIC: GENODES1AAV

Kontoinhaber: Irene Hieber

Als Verwendungszweck ist SC2023 und der vollständige Teilnehmernamen anzugeben. **Eine Berücksichtigung der Nennung und Auflistung in der Teilnehmerliste erfolgt erst, nach Eingang der Nenngebühren und dem Eingang der Einwilligungserklärung. Nach der erfolgten online Anmeldung erfolgt keine zusätzliche Aufforderung, die Meldegebühren betreffend. Ebenso erfolgt keine zusätzliche Aufforderung, wenn der Teilnehmer die Meldegebühr überwiesen hat, jedoch noch keine online Anmeldung erfolgt ist.**

Bei Stornierung der Anmeldung zum Wettbewerb bis zum 15. Mai 2023, werden 50% der Meldegebühren erstattet, danach erfolgt keine Erstattung mehr.

Eine Veranstaltung des  
Flugsportverein Cumulus Uelzen e.V. ([www.flugplatz-uelzen.de](http://www.flugplatz-uelzen.de)) und des  
Förderverein für Segelkunstflug im BWLV e.V. ([www.segelkunstflug.com](http://www.segelkunstflug.com)).





Durchführung:

In den drei Klassen: Sportsman, Advanced und Unlimited, jeweils in maximal sechs Durchgängen:

1. Durchgang "Free Known"
2. Durchgang "Erste Unbekannte Pflicht"
3. Durchgang „Zweite Unbekannte Pflicht“
4. Durchgang „Dritte Unbekannte Pflicht“
5. Durchgang „Vierte Unbekannte Pflicht“

Punktrichter:

- Franziska Kaiser (CJ)
- Reiner Scheler
- Tobias Loskarn
- Linda Dirlam
- Irene Hieber

Uli Bayersdorfer

1. Vorsitzender Förderverein

Mathias Lenz  
Klaus Reitmaier

Organisationsleiter FSV Uelzen

Thomas von Larcher

Wettbewerbsleiter SC





## Bulletin #1 zur Ausschreibung Salzmann Cup 2023 Vereinsmeisterschaften im Segelkunstflug

### Ergänzung zu Anreise

Anreise: Anreise ist ab Montag, 05.06.2023 möglich.  
Lageskizze im Internet unter: <https://www.flugplatz-uelzen.de/flugplatz-besuchen>  
Adresse für NAVI: Stadtweg 5 29581 Gerdau / Barnsen  
Ergänzung zu Trainingsflügen

Trainingsflüge: Trainingsflüge sind ab Montag, dem 05.06.2023, möglich.  
Kontakt: Mathias Lenz 0160 2611420 mathias.lenz@mail.de  
Klaus Reitmaier 01517 2400407 k\_reitmaier@t-online.de  
Offizieller Trainingstag ist Mittwoch der 07.06.2023

### Ergänzung zu Übernachtungsmöglichkeiten

Pensionen/Ferienwohnungen in der Umgebung des Flugplatzes findet sich auf der Webseite des Tourismus Uelzen <https://kts-uelzen.de/tourismus/unterkuenfte/>

Camping auf dem Flugplatz pro Person und Nacht:

Zelt: 8,- €

Wohnwagen/Wohnmobil: 11,-

€ Kinder bis 14 Jahre frei

Frühstück, Mittag und Abendessen: Siehe späteres Bulletin

**Die Abrechnung von planbaren Kosten**, wie Camping, Essen und Schleppts bitte auf das Konto von Karin Feldmann DE20 5001 0517 5425 8591 53 oder über PayPal auf die Email: [salzmann2023@t-online.de](mailto:salzmann2023@t-online.de)

**Entnahmen aus der Kantine:** Getränke, Snacks etc. bitte in bar oder über PayPal an [verwaltung@flugplatz-uelzen.de](mailto:verwaltung@flugplatz-uelzen.de) zahlen. Preisliste hängt aus.

### Ergänzung zu Kosten und Abrechnung

Kosten:

F-Schlepp 1.250 m:	60,-- EUR
F-Schlepp 800 m:	40,-- EUR

Die Kalkulation der Schleppgebühren ist auf der Grundlage der Kraftstoffpreise zum 01.01.2023 erfolgt. Entsprechend der Entwicklung der Kraftstoffkosten behält sich der Ausrichter eine Anpassung der Schleppgebühren vor, die er beim Eröffnungsbriefing bekannt zu geben hat.





## Ergänzung zu Regeln

### Regeln Allgemein

Die Meldung zum Wettbewerb ist nur dann gültig, wenn die online Anmeldung erfolgt und die Teilnahmegebühr auf dem Veranstaltungskonto eingegangen ist. Maßgebend dabei ist der jeweils später eingegangene Wert (Zeitpunkt der Anmeldung, bzw. Eingang der Meldegebühr)

Aufgrund der Platzverhältnisse wird die Teilnehmerzahl auf 50 Teilnehmer begrenzt.

Nachrücker werden in einer gesonderten Liste, sortiert nach Eingang der Meldung und Teilnahmegebühr s.o. geführt und dementsprechend bei Ausfall eines regulären Teilnehmers nachnominiert.

Ein Rechtsanspruch auf die Teilnahme besteht nicht!

Alle zusätzlich anfallenden Gebühren werden vor Ort abgerechnet und dort beglichen.

Der Teilnehmer erklärt ferner für sich und seine Mannschaft, dass er die Regelungen der Ausschreibung in allen Punkten anerkennt.

Sofern der Teilnehmer mit einem in fremdem Eigentum stehenden Flugzeug am Wettbewerb teilnimmt, erklärt der Eigentümer des Flugzeuges, dass er mit der Haftungsbeschränkung für Ansprüche wegen eines Schadens an seinem Flugzeug einverstanden ist.

Bei Minderjährigen ist die Unterschrift des gesetzlichen Vertreters erforderlich. Der Rechtsweg ist ausgeschlossen.

Der Segelkunstflug birgt wie alle Flugsportarten Risiken. Jeder Teilnehmer ist verpflichtet, sich und andere soweit wie möglich zu schützen, umsichtig zu handeln und die in seinem Ermessen zusätzlich zu den gesetzlichen Versicherungen notwendigen Absicherungen selbst zu veranlassen und zu übernehmen.

Eine Teilnahme am Wettbewerb ist nur möglich, wenn ein unterschriebener Haftungsverzicht im Wettbewerbsbüro vorliegt.

Des Weiteren sind Luftfahrtschein mit eingetragener Berechtigung für Segelkunstflug, ein gültiges Tauglichkeitszeugnis und der Versicherungsnachweis für das Flugzeug bei der Anmeldung im Organisations-Büro vorzulegen.

Aufgrund der aktuellen Datenschutzverordnung sind wir verpflichtet zur Veröffentlichung von personenbezogenen Daten die Einverständniserklärung der Teilnehmer einzuholen. Dies geschieht mit der Einverständniserklärung im Anhang dieser Ausschreibung. Die Abgabe der Einverständniserklärung ist zwingend. Auch wenn das Einverständnis verweigert wird, muss dies in der Erklärung explizit vermerkt werden und diese an die nachfolgende Mailadresse gesendet werden.  
<https://kunstflug.agathazell.info/events/sc-uelzen-2023/>

Unvollständige Meldungen werden nicht berücksichtigt, auch wenn eine Meldegebühr bereits im Vorfeld überwiesen worden ist.

Der Haftungsausschluss ist ausgefüllt und unterzeichnet zur Anmeldung am Flugplatz mit zu bringen. Ohne unterzeichneten Haftungsausschluss ist eine Teilnahme nicht möglich.



**Advanced glider category**

Max total K allowed = 175 §

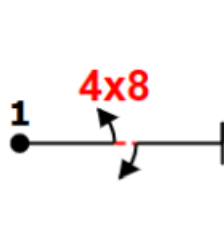
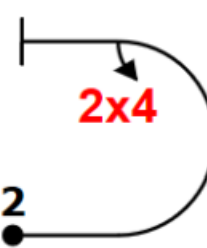
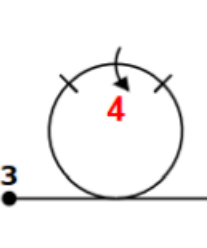
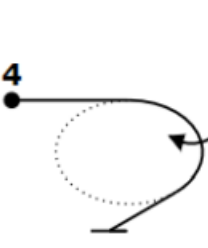
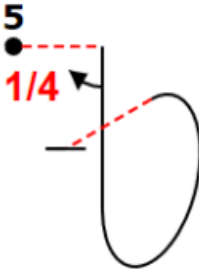
 <p><b>Fig A</b> 1.1.1.1(2) 9.8.3.2(11) 9.1.3.2(6) K: 19</p>	 <p><b>Fig B</b> 7.2.2.1(6) 9.4.3.2(8) K: 14</p>	 <p><b>Fig C</b> 7.4.1.1(10) 9.4.3.4(17) K: 27</p>	 <p><b>Fig D</b> 2.1.3.1(19) K: 19</p>	 <p><b>Fig E</b> 8.6.1.4(12) 9.1.5.1(3) K: 15</p>
---	---	---	--	--

**Unlimited glider category**

Max total K allowed = 230 §

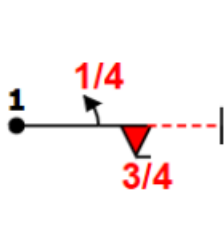
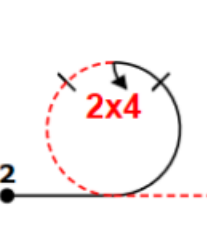
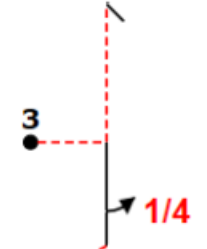
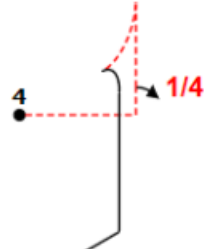
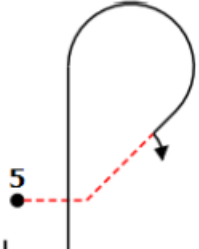
 <p><b>Fig A</b> 1.1.1.3(2) 9.1.3.1(3) 9.10.8.3(20) K: 25</p>	 <p><b>Fig B</b> 7.4.2.1(12) 9.4.3.2(8) K: 20</p>	 <p><b>Fig C</b> 5.2.1.2(23) 9.1.5.1(3) K: 26</p>	 <p><b>Fig D</b> 6.2.2.4(22) 9.1.1.1(9) K: 31</p>	 <p><b>Fig E</b> 8.5.11.2(16) 9.1.2.2(9) K: 25</p>
--	--	--	---	---

Änderungen vorbehalten



## Einwilligungserklärung

für die Veröffentlichung von Teilnehmerdaten im Internet.  
Die Vereinsvorstände weisen hiermit darauf hin, dass ausreichende technische Maßnahmen zur Gewährleistung des Datenschutzes getroffen wurden. Dennoch kann bei einer Veröffentlichung von personenbezogenen Teilnehmerdaten im Internet ein umfassender Datenschutz nicht garantiert werden. Daher nimmt der Teilnehmer die Risiken für eine eventuelle Persönlichkeitsrechtsverletzung zur Kenntnis und ist sich bewusst, dass:

- die personenbezogenen Daten auch in Staaten abrufbar sind, die keine der Bundesrepublik Deutschland vergleichbaren Datenschutzbestimmungen kennen,
- die Vertraulichkeit, die Integrität (Unverletzlichkeit), die Authentizität (Echtheit) und die Verfügbarkeit der personenbezogenen Daten nicht garantiert ist.

Der Teilnehmer trifft die Entscheidung zur Veröffentlichung seiner Daten im Internet freiwillig und kann seine Einwilligung gegenüber den Vereinsvorständen jederzeit widerrufen.

## Erklärung

Ich bestätige das Vorstehende zur Kenntnis genommen zu haben und willige ein, dass der Förderverein Segelkunstflug im BWLV e.V. und des Flugsportverein Cumulus Uelzen e.V.

.....

folgende Daten zu meiner Person:

Allgemeine Daten	Spezielle Daten von Funktionsträgern
Vorname	Anschrift
Zuname	Telefonnummer
Fotografien und Filmaufnahmen	Faxnummer
Sonstige Daten (z.B.: Leistungsergebnisse, Lizenzen, Mannschaftsgruppe u.ä.)	

wie angegeben auf folgenden Internetseiten der Vereine [www.segelkunstflug.com](http://www.segelkunstflug.com) und [www.flugplatz-uelzen.de](http://www.flugplatz-uelzen.de), sowie Ergebnisse auf [www.pilot-media.de](http://www.pilot-media.de) veröffentlichen darf.

Ort und Datum:

Unterschrift:

.....

.....  
(Bei Minderjährigen Unterschrift eines Erziehungsberechtigten)





## FSV Cumulus Uelzen e.V. SalzmannCup 2023 Haftungsausschluss

### Vorbemerkung

Mir ist bekannt, dass der FSV Cumulus Uelzen e.V. auf gemeinnütziger Basis und ohne Gewinnerzielungsabsicht dem Luftsportgedanken in ideeller Weise verpflichtet ist und in diesem Rahmen die Ausrichtung des SalzmannCup 2023 übernommen hat.

Mir ist ferner bekannt, dass der FSV Cumulus Uelzen e.V. keine Versicherungen abgeschlossen hat, soweit sie nicht gesetzlich gefordert sind. Wenn ich weitergehenden Versicherungsschutz wünsche, habe ich selbst für diesen zu sorgen. Dies vorausgeschickt, erkläre ich folgenden

### **Haftungsausschluss**

Ich verzichte hiermit auf jegliche Schadensersatzansprüche gegenüber dem FSV Cumulus Uelzen e.V. deren Organen, Mitgliedern, Erfüllungs- und Verrichtungsgehilfen, die mir anlässlich des SalzmannCup 2023 entstehen, soweit diese nicht auf Vorsatz oder grober Fahrlässigkeit der vorgenannten beruhen.

Gleiches gilt für den Fall einer Verletzung des Lebens, des Körpers oder der Gesundheit. Hierzu gehören insbesondere Schadensansprüche, die aus der Nutzung der Infrastruktur des Veranstaltungsorts entstehen.

Mein Verzicht soll soweit zulässig auch Dritte binden, die aus meinem Unfall selbständig Ansprüche herleiten können.

---

Datum;Name;

Vorname

Unterschrift

